



Série 6, Congélateur intégrable, 71.2 x 55.8 cm, flat hinge GIV11AFE0



Le congélateur avec 3 tiroirs transparents et sa fonction SuperFreezing : congèle les aliments encore plus rapidement

- **LowFrost** : décongeler moins souvent grâce à la faible quantité de formation de glace - pour un gain de temps et des économies en énergie.
- **FreshSense** : les capteurs internes et externes garantissent une température constante dans l'appareil malgré les variations de température.
- **Super-congélation automatique** : le congélateur détecte automatiquement la hausse de température et ajuste sa température pour garantir les meilleures conditions de stockage.
- **Alarme visuelle et sonore de température** : sécurité alimentaire garantie, la fonction mémoire enregistre la température la plus élevée atteinte en cas de coupure de courant.

Données techniques

Classe d'efficacité énergétique: E
 Consommation énergétique annuelle moyenne en kWh/an: 167 kWh/annum
 Somme des volumes des compartiments de congélation: 72 l
 Émissions de bruit acoustique dans l'air: 36 dB
 Classe d'émissions de bruit acoustique dans l'air: C
 Thermomètre dans le congélateur: Aucun
 Eclairage: non
 Catégorie de produit: Congélateur vertical
 Type de construction: Encastrable
 Porte habillable: impossible
 Froid ventilé: Non
 Hauteur appareil: 712 mm
 Largeur appareil: 558 mm
 Profondeur appareil: 545 mm
 Dimensions du produit emballé: 790 x 640 x 620 mm
 Poids net: 35,886 kg
 Poids brut: 38,3 kg
 Puissance de raccordement: 90 W
 Intensité: 10 A
 Fréquence: 50 Hz
 Certificats de conformité: CE, Morocco, VDE
 Longueur du cordon électrique: 230 cm
 Charnière de porte: Droite réversible
 Autonomie en cas de coupure de courant (h): 13 h
 Processus de dégivrage: Manuel
 Signal d'alarme / dysfonctionnement: Visible et audible
 Porte verrouillable: non
 Nombre de tiroirs/paniers: 3
 Nombre de compartiments de congélation intérieurs: 0
 Code EAN: 4242005126552
 Marque: Bosch
 Référence Commerciale: GIV11AFE0
 Catégorie de produit: Congélateur vertical





Série 6, Congélateur intégrable, 71.2 x 55.8 cm, flat hinge GIV11AFE0

Le congélateur avec 3 tiroirs transparents et sa fonction SuperFreezing : congèle les aliments encore plus rapidement

INFORMATIONS GENERALES

- Volume total : 72 l
- Classe d'efficacité énergétique Classe énergie_Eu19: E sur une échelle allant de A à G
- Consommation énergétique : 167 kWh/an
- Technologie LowFrost - moins de glace, dégivrage rapide!
- Fixation de porte à pantographe

Confort et sécurité

- Régulation électronique de la température avec indicateur LED
- Alarme sonore, Alarme visuelle de température

CONGELATEUR

- Congélateur : Volume 72 l
- Pouvoir de congélation : 4.4 kg en 24h
- 3 tiroirs de congélation transparents
- Autonomie en cas de coupure électrique : 13 h
- bac à glaçons

INFORMATIONS TECHNIQUES

- Encastrement H x L x P : 72 cm x 56 cm x 55 cm
- Classe climatique : SN-T
- Niveau sonore : 36 DB, classe d'efficacité sonore : Classe sonore_Eu19: C
- Charnières à droite, réversibles



Série 6, Congélateur intégrable, 71.2 x 55.8 cm, flat hinge GIV11AFE0

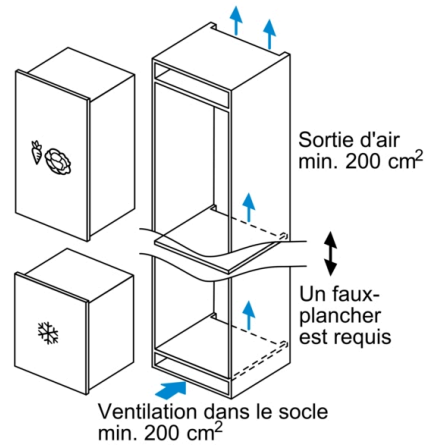
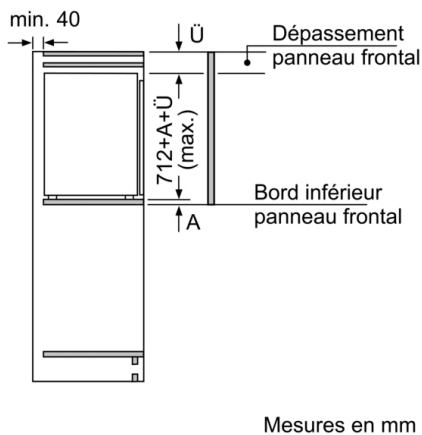
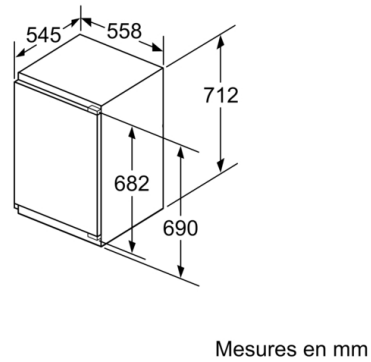
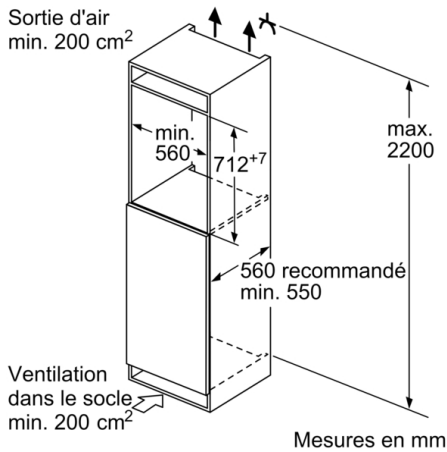

Mesures en mm
Recommandation de dimension d'espace libre pour charnière plate

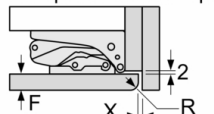
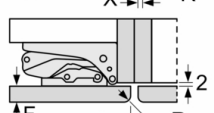
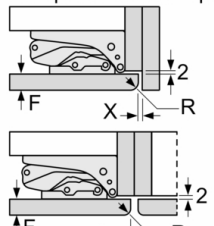
	F	R	X
	16-19	0-3	2,5
	20	0-1	3
	21	0-1	3
	22	0	4
	21	2-3	2,5
	22	1	3,5
		2-3	3

Les dimensions d'espace libre recommandées dans le tableau doivent être respectées afin d'assurer une ouverture sans collision des portes de l'appareil, et d'éviter ainsi d'endommager les meubles de cuisine.

Poids maximum autorisé des habillages de porte meuble
Les habillages de porte meuble montés qui dépassent le poids autorisé peuvent provoquer des dommages et des troubles fonctionnels au niveau de la charnière

Δ Poids

A: Hauteur de la porte de l'appareil, charnières comprises, en mm

B: Charnière sans amortissement, habillage de porte meuble en kg

C: Charnière avec amortissement, habillage de porte meuble en kg

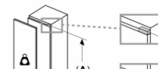
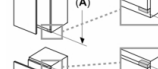
	A	B	C
	1500-1750	22	22
	720-1400	19	19
	A1	15	19
	A2	15	19