



**iQ300, Hotte murale, 90 cm, Inox
LC97BHM50**

Design :

Puissance :

- En mode évacuation ou recyclage (avec kit en option)
- Un kit de recyclage est indispensable pour toute installation en mode recyclage
- 1 moteur
- Commande touchControl, variateur de puissance à 4 vitesses dont 1 intensive
- Niveau sonore (min/max) en fonctionnement normal : 52/65 dB
- Débit d'air en évacuation selon la norme DIN/EN 61591
fonctionnement normal : 453 m³/h
position intensive : 739 m³/h

Confort/Sécurité :

- Commande touchControl avec affichage digital
- Positions intensives avec retour automatique au bout de 6 minutes
- Eclairage LED 2 x 3 W
- 3 filtres à graisse métallique lavable au lave-vaisselle

Données techniques :

- Classe d'efficacité énergétique B* sur une échelle allant de A+++ à D
- Consommation énergétique moyenne : 62.5 kWh/an*
- Classe d'efficacité ventilateur : B*
- Classe d'efficacité éclairage : A*
- Classe d'efficacité filtre à graisse : B*
- Câble de raccordement 1.3 m
- Puissance de raccordement : 255 W

**Conformément au règlement délégué européen No 65/2014*

Accessoires intégrés

Accessoires en option

- LZ50960 CREDENCE INOX LARGEUR 90 CM
- LZ31XXB16 FILTRE A CHARBON CLEANAIR PLUS
- LZ12350 EXTENSION DE CHEMINÉE 1500 MM
- LZ12250 EXTENSION DE CHEMINÉE 1000 MM
- LZ11FXC56 MODULE DE RECYCLAGE CLEANAIR PLUS
- LZ11DXI16 MODULE DE RECYCLAGE INTEGRE CLEANAIR +
- LZ10DXU00 KIT DE RECYCLAGE
- LZ10DXA00 FILTRE A CHARBON ACTIF

Données techniques

Caractéristiques

Typologie : Chimney
 Certificats de conformité : CE, Eurasian, Ukraine, VDE
 Longueur du cordon électrique (cm) : 130
 Hauteur de la cheminée : 583-912/583-1022
 Hauteur du produit, sans cheminée : 53
 Ecart min. par rapp. foyer él. : 550
 Ecart min. par rapp. foyer gaz : 650
 Poids net (kg) : 13,874
 Type de commandes : Electronique
 Débit d'air maximum en évacuation (m³/h) : 454
 Débit de l'aspiration en Recyclage d'air position turbo : 379.0
 Débit maximum d'aspiration en recyclage d'air : 324
 Débit d'air position intensive en évacuation (m³/h) : 739
 Nombre de lampes : 2
 Niveau sonore (dB(A) re 1 pW) : 65
 Diamètre du réducteur d'évacuation d'air : 120 / 150
 Matériau du filtre à graisses : Inox résistant au lave-vaisselle
 Code EAN : 4242003805978
 Puissance de raccordement (W) : 255
 Intensité (A) : 10
 Tension (V) : 220-240
 Fréquence (Hz) : 50; 60
 Type de prise : Fiche cont.terre/Gard.fil ter.
 Type de montage : Wall-mounted

Autres couleurs disponibles



Siemens
 LC97BHM50
 HOTTE MUR BOX 90CM 739M3/H B
 INOX

Version antérieure:

Version ultérieure:

Code EAN:
 4242003805978
 gamme distribuée:

iQ300, Hotte murale, 90 cm, Inox
LC97BHM50

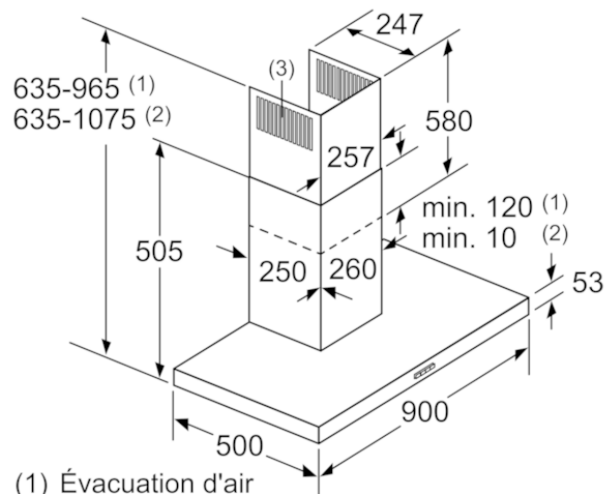

- (1) Évacuation d'air
- (2) Circulation d'air
- (3) Sortie d'air - remettre les fentes vers le bas lors de l'évacuation d'air

Mesures en mm

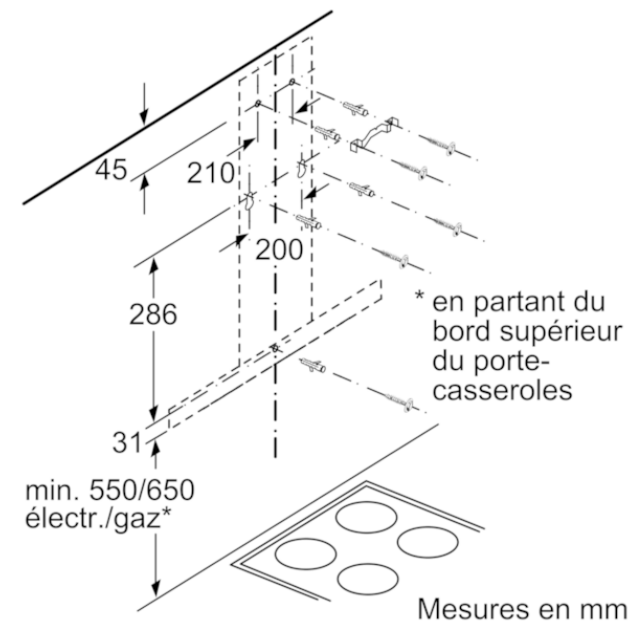

Mesures en mm

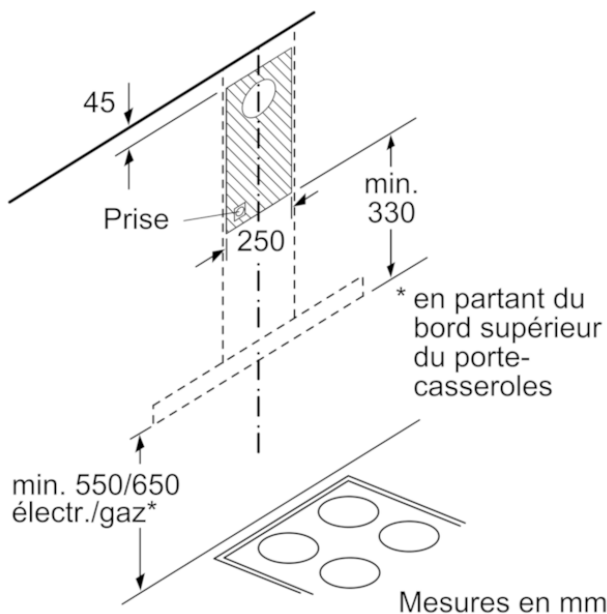

Mesures en mm

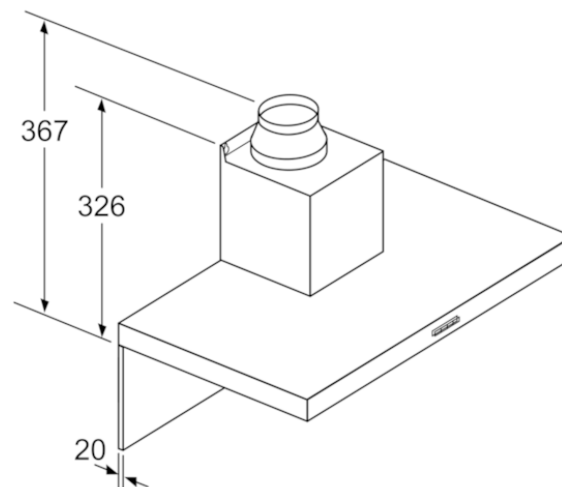

Pour l'utilisation d'une paroi arrière, tenir compte de la conception de l'appareil.

Mesures en mm