



Gaggenau
RT200203
REFRIGERATEUR INTEGRABLE
SOUS PLAN 82 CM

Version antérieure:
RT200202

Version ultérieure:

Code EAN:
4242006290795

gamme distribuée:
FPG

Série 200, Réfrigérateur intégrable avec compartiment congélation, 82 x 60 cm

RT200203

- Système Softclose : fermeture douce et silencieuse de la porte
- Volume utile 123 litres

Caractéristiques techniques

- Dégivrage automatique par évaporation.
- Système de fermeture Softclose de la porte à partir d'un angle d'ouverture de 20°.

Réfrigérateur

- 2 tablettes en verre de sécurité, dont 1 réglable en hauteur.
- 1 tiroir coulissant.
- 1 bac à légumes.
- 1 grand compartiment pour bouteilles dans la contre-porte.
- 2 compartiments dans la contre-porte.
- Eclairage intérieur lumineux.
- Volume utile 108 litres.

Congélateur

- Température de conservation: -18°C et plus froid.
- Congélateur 4 étoiles.
- Capacité de congélation 3.4 kg /24 h.
- Autonomie de 8 h en cas de coupure de courant.
- Volume utile 15 litres.

Consommations

- Classe d'efficacité énergétique F sur une échelle de A à G.
- Consommation énergétique 180 kWh/an.
- Niveau sonore 38 DB (A) re 1 pW.

Conseils d'installation

- Charnière pantographe.
- Charnières à droite, réversibles.
- Angle d'ouverture de porte 115°, peut être bloqué à 90°.
- Poids maxi. de l'habillage de la porte 14 kg.
- Pieds réglables en hauteur.
- Hauteur du socle réglable: de 100 - 170 mm pour hauteur de niche 820 mm.
- Hauteur du socle réglable: de 150 - 220 mm pour hauteur de niche 870 mm.
- La grille d'aération livrée doit être utilisée.
- La prise doit être prévue en dehors de la niche.

Valeurs de raccordement

- Puissance de raccordement totale 0.09 kW.
- Câble de raccordement 2.3 m avec prise.

Accessoires intégrés

1 x casier à oeufs , 1 x bac à glaçons

Accessoires en option

- RA430100 BOITE DE STOCKAGE AVEC COUVERCLE, ANTHR.

Autres couleurs disponibles

Données techniques

Caractéristiques

Type de construction : Intégrable
Porte habillable : possible en option
Hauteur (mm) : 820
Largeur appareil (mm) : 598
Profondeur appareil (mm) : 548
Niche d'encastrement (mm) : 820 x 600 x 550
Poids net (kg) : 35,316
Puissance de raccordement (W) : 90
Intensité (A) : 10
Charnière de porte : Droite réversible
Tension (V) : 220-240
Fréquence (Hz) : 50
Certificats de conformité : CE, VDE
Longueur du cordon électrique (cm) : 230
Autonomie en cas de coupure de courant (h) : 8
Nombre de compresseurs : 1
Nombre de circuit de froid : 1
Ventilateur dans le compartiment réfrigérateur : non
Porte réversible : Oui
Nombre de clayettes réglables dans le réfrigérateur : 1
Clayettes spéciales bouteille : non
Code EAN : 4242006290795
Marque : Gaggenau
Référence Commerciale : RT200203
Catégorie de produit : Réfrigérateur
Consommation énergétique annuelle (kWh/annum) - NOUVEAU (2010/30/CE) : 140,00
Capacité nette du réfrigérateur (l) - nouveau (2010/30/EC) : 108
Capacité nette du congélateur (l) - nouveau (2010/30/EC) : 15
Froid ventilé : Non
Pouvoir de congélation (kg/24h) - nouveau (2010/30/EC) : 2
Niveau sonore (dB(A) re 1 pW) : 38
Classe climatique : SN-ST
Type d'installation : Encastrable

Série 200, Réfrigérateur intégrable avec compartiment congélation, 82 x 60 cm
RT200203

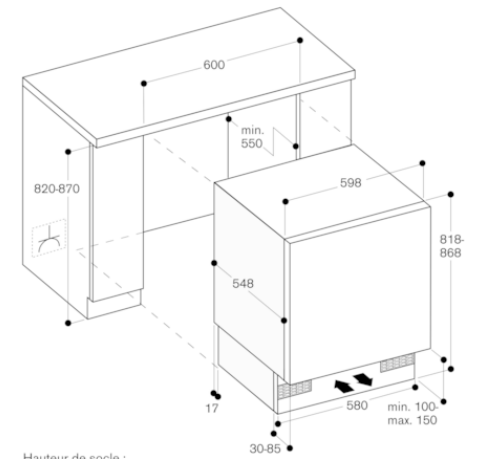
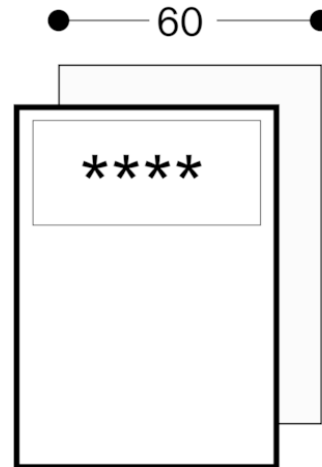

Hauteur de socle :
- 100 mm pour une hauteur d'encastrement de 820 mm
- 150 mm pour une hauteur d'encastrement de 870 mm