

N 70, Lave-vaisselle tout intégrable, 60 cm  
S197EB800E



PASSIONNÉMENT CUISINE DEPUIS 1877



Le lave-vaisselle qui est très pratique à charger, qui indique par une bande lumineuse le fonctionnement du cycle, qui s'adapte à des situations d'installation particulières et qui peut être équipé d'un troisième niveau de chargement.

- ✓ Home Connect - profitez des possibilités infinies des services connectés via l'application.
- ✓ Porte à Glissières : installez votre lave-vaisselle quasiment où vous voulez.
- ✓ Programme Chef 70 °C : un programme de qualité professionnelle qui vient à bout des résidus tenaces.
- ✓ Porte Open Assist : appuyez simplement sur la façade pour ouvrir la porte.
- ✓ Paniers Flex 3 avec Retrofit : les paniers pour lave-vaisselle ultra-modulaires.

### Équipement

#### Données techniques

Classe d'efficacité énergétique : D  
 Consommation énergétique pour 100 cycles de programme Eco : 84 kWh  
 Nombre maximum de couverts : 13  
 Consommation d'eau du programme Eco en litres par cycle : 9,5 l  
 Durée du programme : 4:35 h  
 Émissions de bruit acoustique dans l'air : 42 dB(A) re 1 pW  
 Classe d'émissions de bruit acoustique dans l'air : B  
 Type de construction : Encastrable  
 Hauteur avec top : 0 mm  
 Dimensions du produit : 815 x 598 x 550 mm  
 Niche d'encastrement : 815-875 x 600 x 550 mm  
 Certificats de conformité : CE, VDE  
 Profondeur porte ouverte à 90° : 1150 mm  
 Pieds réglables : Oui - tous depuis l'avant uniquement  
 Réglage maximum de la hauteur des pieds : 60 mm  
 Plinthe réglable : Horizontale et verticale  
 Poids net : 43,283 kg  
 Poids brut : 45,5 kg  
 Puissance de raccordement : 2400 W  
 Intensité : 10 A  
 Tension : 220-240 V  
 Fréquence : 50; 60 Hz  
 Longueur du cordon électrique : 175 cm  
 Type de prise : Fiche cont.terre/Gard.fil ter.  
 Longueur du tuyau d'alimentation : 165 cm  
 Longueur du tuyau d'évacuation : 190 cm  
 Code EAN : 4242004254041  
 Type de montage : Intégration total

### Accessoires en option

Z7710X0	RALLONGE AQUASTOP
Z7860X0	JEU PROF DE PROTEC INOX BAS
Z7865X6	PORTE INOX POUR LV 60 TOUT INTEGRABLE
Z786DB04	TIROIR A COUVERTS POUR FLEX 3
Z786RB04	3EME PANIER POUR FLEX 2/3
Z7870X0	SET POUR LAVE-VAISSELLE
Z7880X0	CHARNIERE MOBILE INSTALLATION LV HAUTEUR



4 242004 254041

## Équipement

### Caractéristiques principales

- 13 couverts
- Porte à glissières
- OpenAssist : ouverture de porte push-pull
- Echangeur thermique + Open dry (Ouv. porte auto) pour des résultats de séchage parfaits
- AquaSensor qui détecte le degré de salissure, Capacité Variable Automatique qui reconnaît la charge de vaisselle
- Protection Brillance verre, conserve l'éclat des verres
- Auto 3in1, l'appareil s'adapte automatiquement à toutes les lessives
- Boîte à produits Maxi Performance
- Triple filtre autonettoyant
- Moteur EfficientSilentDrive
- Classe d'efficacité énergétique<sup>1</sup> D sur une échelle allant de A à G
- Energie<sup>2</sup> / Eau<sup>3</sup> : 84 kWh / 9.5 litres
- Durée progr. Eco<sup>4</sup> : 4:35 (h:min)
- Niveau sonore : 42 dB(A) re 1 pW
- Niveau sonore progr. Silence : 39 dB
- Classe d'efficacité sonore : B

### Programmes/Options

- 8 Programmes : Eco 50 °C, Auto 45-65 °C, Chef 70 °C, Classic 60 °C, Rapide 45 °C, Verre 40 °C, Silence 50 °C, Favourite (Pré-rinçage)
- Home Connect : contrôle et diagnostic à distance
- 4 options : fonction Home Connect, Séchage extra, Zone Intensive, Cycles Express Plus (3 fois plus rapide)
- Machine Care
- Silence à la demande (via Home Connect) : réduction du bruit de votre LV selon vos besoins et à n'importe quel moment

### Confort/Sécurité

- Display sur la tranche (int.)
- Inscriptions en texte clair
- Gap Illumination : bande lumineuse de fonctionnement
- EmotionLight : éclairage intérieur
- Départ différé : 1-24 h
- Tiroir à couverts en option
- Panier supérieur réglable avec RackMatic® (3 niveaux)
- Panier supérieur avec 6 rangées de picots rabattables
- Panier inférieur avec 8 rangées de picots rabattables
- Roues avec roulement à billes sur panier supérieur
- Butée (stopper) qui empêche le déraillement du panier inférieur
- AquaStop® : garantie Neff en cas de dégât des eaux - pour toute la durée de vie de l'appareil

### Caractéristiques techniques

- Cuve inox
- Dimensions du produit (HxLxP) : 81.5 x 59.8 x 55 cm

<sup>1</sup> Echelle d'efficacité énergétique allant de A à G

<sup>2</sup> Consommation d'énergie en kWh pour 100 cycles (en programme Eco 50 °C)

<sup>3</sup> Consommation d'eau en litres par cycle (en programme Eco 50 °C)

<sup>4</sup> Durée du programme Eco 50 °C

N 70, Lave-vaisselle tout intégrable, 60 cm  
S197EB800E



COOKING PASSION SINCE 1877

Cotes

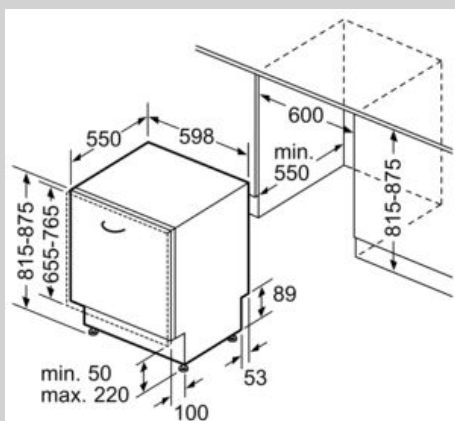

Mesures en mm

