



## Série 8, Lave-vaisselle tout intégrable, 60 cm SMV8YCX03E



### Faites des retours sur vos résultats de lavage et de séchage via l'application Home Connect afin que le programme intelligent puisse s'adapter à vos besoins.

- **Home Connect** : appareils électroménagers dotés d'une connectivité intelligente pour une vie quotidienne facilitée.
- **PerfectDry** : votre vaisselle ressort parfaitement sèche et vous économisez de l'énergie.
- **Silence Plus** : remarquablement silencieux à 43dB.
- **Paniers Max Flex Pro** : un chargement facilité et une vaisselle bien protégée.
- **Extra Clean Zone** : nettoyage intense dans le panier supérieur.

#### Données techniques

Classe d'efficacité énergétique: B  
Consommation énergétique pour 100 cycles de programme Eco: 65 kWh  
Nombre maximum de couverts: 14  
Consommation d'eau du programme Eco en litres par cycle: 9,5 l  
Durée du programme: 3:55 h  
Émissions de bruit acoustique dans l'air: 43 dB(A) re 1 pW  
Classe d'émissions de bruit acoustique dans l'air: B  
Type de construction: Encastrable  
Hauteur avec top: 0 mm  
Dimensions du produit: 815 x 598 x 550 mm  
Niche d'encastrement: 815-875 x 600 x 550 mm  
Profondeur porte ouverte à 90°: 1150 mm  
Pieds réglables: Oui - tous depuis l'avant uniquement  
Réglage maximum de la hauteur des pieds: 60 mm  
Plinthe réglable: Horizontale et verticale  
Poids net: 44,7 kg  
Poids brut: 47,0 kg  
Puissance de raccordement: 2400 W  
Intensité: 10 A  
Tension: 220-240 V  
Fréquence: 50; 60 Hz  
Indice de réparabilité: 9,0  
Longueur du cordon électrique: 175 cm  
Type de prise: Fiche cont.terre/Gard.fil ter.  
Longueur du tuyau d'alimentation: 165 cm  
Longueur du tuyau d'évacuation: 190 cm  
Code EAN: 4242005301669  
Type de montage: Intégration total

#### Accessoires en option

SGZ0IC00 : CLIP DE MAINTIEN POUR PANIER SUPERIEUR  
SGZ1010 : RALLONGE AQUASTOP  
SGZ8BI00 : KIT DE FIXATION POUR PORTE SEQUENCEE  
SMZ2056 : PORTE INOX POUR LV 60 TOUT INTEGRABLE  
SMZ5000 : KIT LAVAGE 4ELEMENTS POUR LAVE-VAISSELLE  
SMZ5100 : PANIER A COUVERTS CLASSIQUE MOBILE  
SMZ5300 : SUPPORT VERRES A PIED PANIERS MAXFLEX/PR



4 242005 301669



## Série 8, Lave-vaisselle tout intégrable, 60 cm SMV8YCX03E

**Faites des retours sur vos résultats de lavage et de séchage via l'application Home Connect afin que le programme intelligent puisse s'adapter à vos besoins.**

### Caractéristiques principales

- 14 couverts
- Technologie de séchage Zeolith
- Echangeur thermique + EfficientDry (Ouv. porte auto) pour des résultats de séchage parfaits
- AquaSensor qui détecte le degré de salissure, Capacité Variable Automatique qui reconnaît la charge de vaisselle
- Extra Clean Zone (zone hydraulique) : nettoyage en profondeur des plats les plus incrustés dans le panier supérieur
- Système Super Brilliance, conserve l'éclat des verres
- Système auto 3in1, détection lessivienne automatique
- Boîte à produits MaxiPerformance
- Triple filtre autonettoyant
- Moteur EcoSilence Drive
- Classe d'efficacité énergétique<sup>1</sup> B sur une échelle allant de A à G
- Energie<sup>2</sup> / Eau<sup>3</sup> : 65 kWh / 9.5 litres
- Durée progr. Eco<sup>4</sup> : 3:55 (h:min)
- Niveau sonore : 43 dB(A) re 1 pW
- Niveau sonore progr. Silence : 41 dB
- Classe d'efficacité sonore : B

### Programmes/Options

- 8 Programmes : Eco 50 °C, Auto 45-65 °C, Intelligent, Intensive 70 °C, Express 60 °C, Verre 40 °C, Silence 50 °C, Favourite (Pré-rinçage)
- Home Connect : contrôle et diagnostic à distance
- 5 options : Home Connect, Séchage extra, Zone Intensive, Hygiène Plus, VarioSpeed Plus (3 fois plus rapide)
- Machine Care
- Silence à la demande (via Home Connect) : réduction du bruit de votre LV selon vos besoins et à n'importe quel moment

### Confort/Sécurité

- Ecran TFT couleur haute définition avec symboles graphiques et texte clair
- EmotionLight : éclairage intérieur blanc
- TimeLight blanc
- Départ différé : 1-24 h
- Paniers Max Flex Pro avec TouchPoints rouges
- Tiroir à couverts
- Panier supérieur réglable avec RackMatic (3 niveaux)
- Panier supérieur avec 6 rangées de picots rabattables
- Panier inférieur avec 8 rangées de picots rabattables
- Roues avec roulement à billes sur panier supérieur
- Roues à faible frottement sur panier inférieur et tiroir
- Butée (stopper) qui empêche le déraillement du panier inférieur
- AquaStop : garantie Bosch en cas de dégât des eaux - pour toute la durée de vie de l'appareil

### Caractéristiques techniques

- Cuve inox
- Dimensions du produit (HxLxP) : 81.5 x 59.8 x 55 cm
- <sup>1</sup> Echelle d'efficacité énergétique allant de A à G
- <sup>2</sup> Consommation d'énergie en kWh pour 100 cycles (en programme Eco 50 °C)
- <sup>3</sup> Consommation d'eau en litres par cycle (en programme Eco 50 °C)
- <sup>4</sup> Durée du programme Eco 50 °C



## Série 8, Lave-vaisselle tout intégrable, 60 cm SMV8YCX03E

mesures en mm

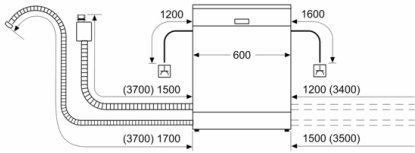

▲ prise  
( ) valeurs avec kit prolongateur

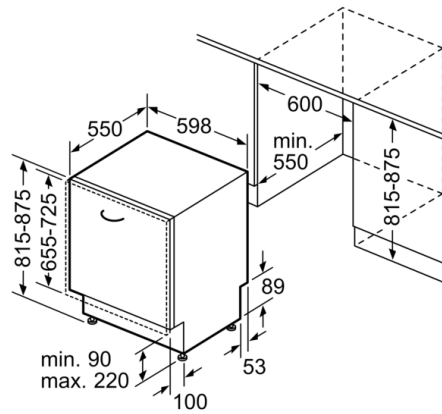

Mesures en mm