



A+ A+

Gaggenau  
VL414112  
VARIO AERATEUR DE PLAN S400 +  
BOUTON HC

Version antérieure:  
VL414111

Version ultérieure:

Code EAN:  
4242006286019

gamme distribuée:  
FPG

## Série 400, Vario Hotte de plan de travail, 15 cm, Inox VL414112

- Pour une combinaison parfaite à fleur de plan avec les autres appareils Vario de la Série 400
- Cadre en inox massif d'une épaisseur de 3 mm travaillé avec une grande précision
- Bouton de commande en inox massif
- Système de ventilation très performant et particulièrement silencieux, notamment avec le caisson moteur séparé AR 410 110
- Fonction Automatique contrôlée par Sensor, adapte la puissance d'aspiration au volume des vapeurs de cuisson
- Planification et installation faciles

### Performances

- Les données de puissance dépendent du moteur séparé associé, voir tableau page XX.

### Caractéristiques

- Bouton de commande avec anneau lumineux inclus dans la livraison.
- 3 vitesses électroniques et 1 position intensive.
- Fonction Automatique avec temporisation contrôlée par Sensor.
- Filtre anti-graisse métallique avec un fort taux d'absorption des graisses.
- Filtre anti-graisse lavable au lave-vaisselle.
- Témoin de saturation des filtres anti-graisse et charbon actif.
- Flux d'air intérieur optimisé pour un guidage de la circulation de l'air efficace.
- Fonction Aspiration intermittente, 6 min.
- Grille de ventilation émaillée, lavable au lave-vaisselle.
- Coude de raccordement pour évacuation de l'air, livré de série.
- Zone en cas de débordement, capacité 250 ml.
- Contrôle de la ventilation basé sur le réglage de la table de cuisson (avec la table de cuisson compatible).
- Intégration dans réseau domestique pour services digitaux (Home Connect) via un câble LAN (recommandé) ou sans fil via WiFi.
- La disponibilité de la fonction Home Connect dépend de la fonctionnalité des services Home Connect dans le pays respectif. Les services Home Connect ne sont pas disponibles dans tous les pays. Plus d'informations sur: [www.home-connect.com](http://www.home-connect.com).

### Consommations

- Les valeurs de consommation correspondent à la configuration avec le moteur AR403122.
- Classe d'efficacité énergétique A+ sur une échelle de A+++ à D.
- Consommation énergétique 40.4 kWh/an.
- Classe d'efficacité d'aspiration A.
- Classe d'efficacité d'éclairage -.
- Classe d'efficacité du filtre anti-graisse B.
- Niveau sonore min. 57 DB / max. 71 DB position normale.

### Conseils d'installation

- Pour les caissons moteur séparés correspondants, en mode évacuation ou

### Accessoires intégrés

### Accessoires en option

- AA400510 CONTACTEUR DE FENETRE AVEC CABLE SER.400
- AA414010 DEFLECTEUR D'AIR POUR VL 414/ VG GAZ

### Autres couleurs disponibles

### Données techniques

#### Caractéristiques

Certificats de conformité : CE, Eurasian, G-Mark, Normes australiennes, Ukraine, VDE  
Longueur du cordon électrique (cm) : 175  
Poids net (kg) : 7,502  
Type de commandes : Electronique  
Débit d'air maximum en évacuation (m³/h) : 550  
Niveau sonore (dB(A) re 1 pW) : 71  
Diamètre du réducteur d'évacuation d'air : 150  
Code EAN : 4242006286019  
Tension (V) : 220-240  
Fréquence (Hz) : 50; 60  
Type de montage : Encastrable

**Série 400, Vario Hotte de plan de travail, 15 cm, Inox  
VL414112**

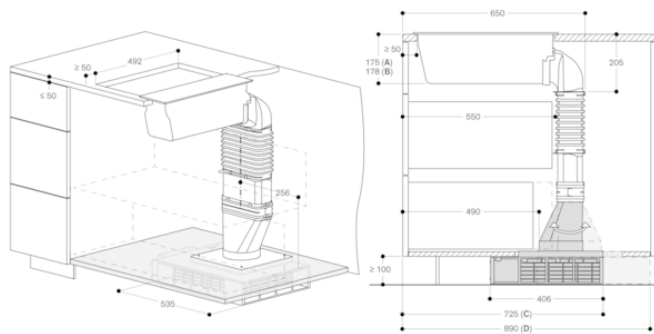

A: Surface mounting  
B: Flush mounting (only VL414)  
C: Filter access from the front. Connecting piece flat/round towards the front  
D: Filter access from the back. Connecting piece flat/round towards the back  
measurements in mm

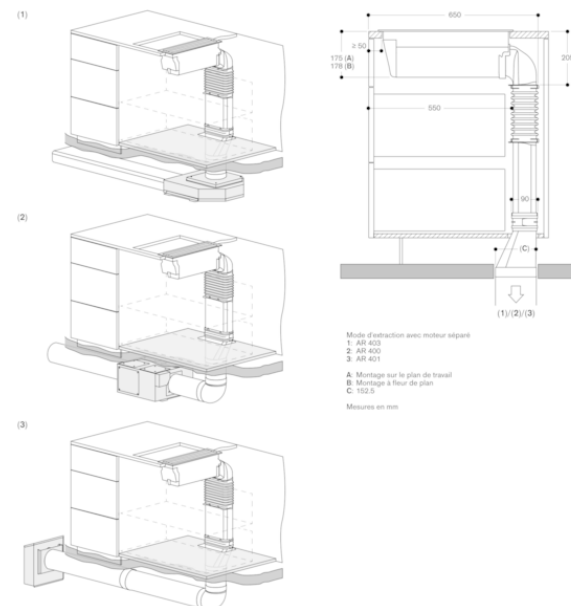

Mode d'extraction avec moteur séparé  
1: Air 403  
2: Air 402  
3: Air 401  
A: Montage sur le plan de travail  
B: Montage à fleur de plan  
C: 112.5  
Mesures en mm

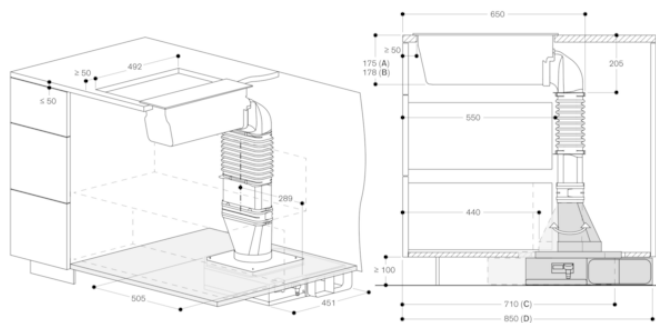

A: Montage sur le plan de travail  
B: Montage à fleur de plan (VL414 uniquement)  
C: Évacuation vers la gauche. Pièce de connexion plate/ronde placée vers l'avant  
D: Évacuation vers la droite. Pièce de connexion plate/ronde placée vers l'arrière  
Mesures en mm

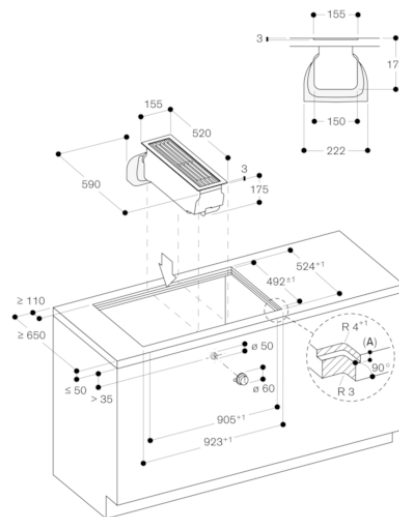

A: 3.5<sup>-0.5</sup>  
6.5<sup>+0.5</sup> en combinaison avec les plaques de cuisson à induction  
Mesures en mm

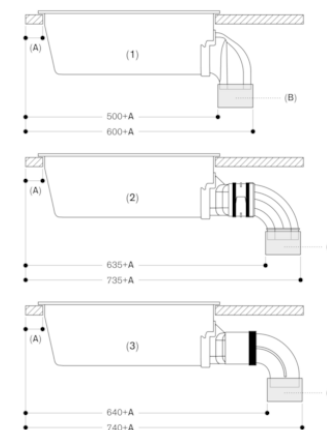

1: Installation directe  
2: Installation avec rallonge pour plan de travail très profond et conduit plastique :  
- AD 851 041 (pièce de connexion pour rallonge)  
- AD 857 040 (pièce de connexion à gaine plate, plastique)  
- AD 857 030 (coude de gaine plate, 90°, vertical, plastique)  
3: Installation avec rallonge pour plan de travail très profond et conduit en métal :  
- AD 851 041 (pièce de connexion pour rallonge)  
- AD 854 000 (pièce de connexion à gaine plate, métal)  
- AD 854 030 (coude de gaine plate, 90°, vertical, métal)

A: ≥ 50 mm  
B: Pièce de connexion  
Mesures en mm

**Série 400, Vario Hotte de plan de travail, 15 cm, Inox**  
**VL414112**

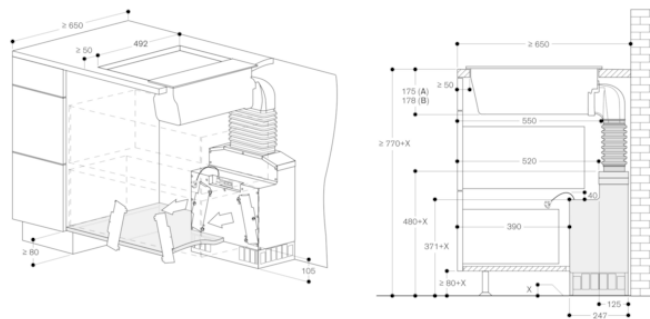

A: Montage sur le plan de travail  
 B: Montage à fleur de plan (VL414 uniquement)  
 Mesures en mm

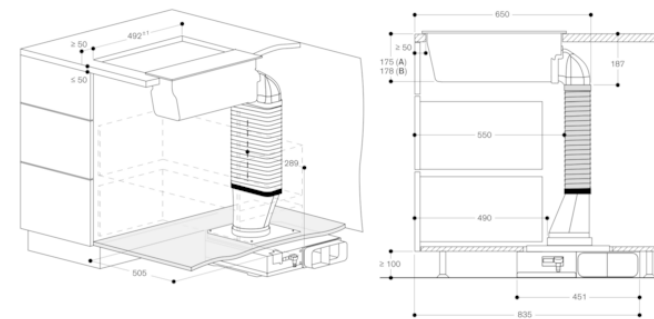

A: Montage sur le plan de travail  
 B: Montage à fleur de plan (VL414 uniquement)  
 Mesures en mm

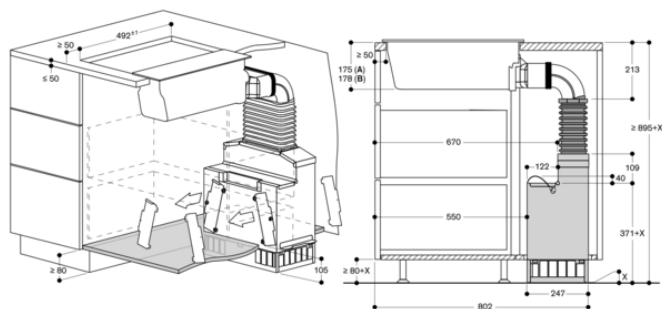

A: Montage sur le plan de travail  
 B: Montage à fleur de plan (VL414 uniquement)  
 Mesures en mm

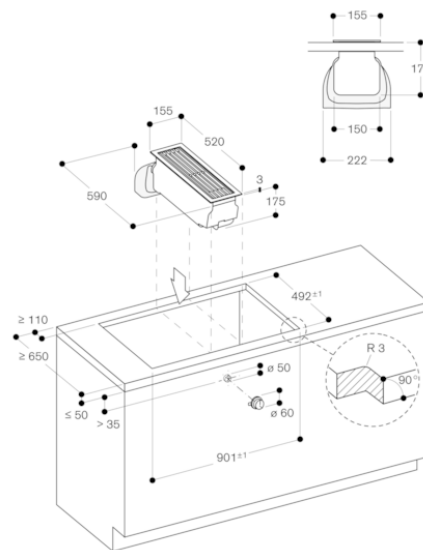

mesures en mm

**Coupe transversale**

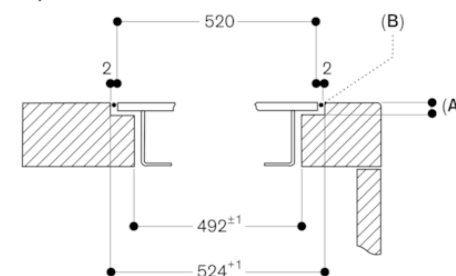

A : 3,5<sup>0,5</sup>  
 B : Remplissage avec du silicone  
 Mesures en mm

Série 400, Vario Hotte de plan de travail, 15 cm, Inox  
VL414112



Installation du bouton de commande,  
montage sur le plan de travail

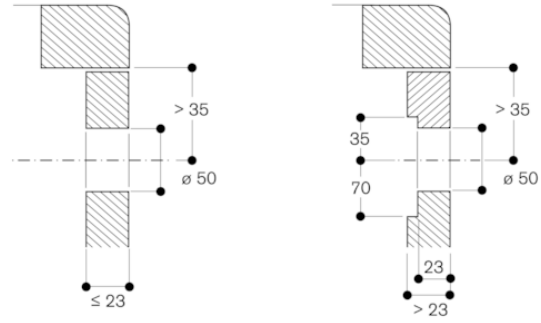

Mesures en mm

Installation du bouton de commande, encastrement affleurant

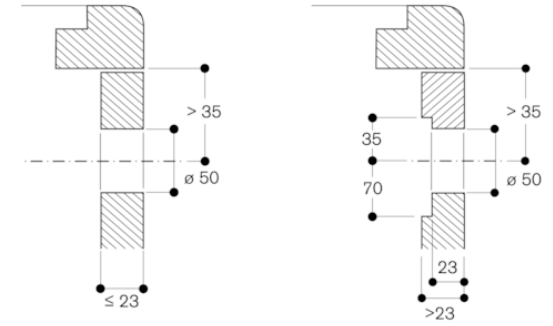

Mesures en mm