



**WM260164**

**Lave-linge**

**Posable, encastrable sous-plan ou superposable**

**Largeur 60 cm, hauteur 84,8 cm**



Système de dosage intelligent iDos 2.0 pour détergent liquide et adoucissant pour un résultat de lavage parfait  
Tambour 10 kg avec éclairage intérieur  
Fonction Rajout de linge  
Dynamic Wash System: technologie de lavage innovante pour des performances de nettoyage accrues  
Se combine parfaitement avec le sèche-linge WT 260 110

#### Bandeau de commande

Programmes automatiques: résultats de lavage parfaits sur simple pression d'un bouton.  
Bouton de commande rotatif éclairé, avec interrupteur marche/arrêt intégré. Réglages par touches sensibles.  
Ecran TFT avec affichage texte clair et symboles.  
Pesée électronique pendant le chargement avec indication de dosage de produit lessiviel.  
Affichage du déroulement du programme et du temps restant. Départ différé jusqu'à 24 heures. Différents signaux sonores.

#### Caractéristiques techniques

Aqua sensor : optimise les consommations selon le degré de salissure.  
Aquastop.  
Débimètre.  
Système anti-taches.  
Sensor de charge.  
Détection mousse.  
Vitesse d'essorage de 400 à 1600 t/mn.  
Fonction Rajout de linge.  
Technologie Dynamic Wash System pour des performances de nettoyage accrues.  
Détection anti-balourd, stabilisation automatique.  
Système anti-froissage du linge.  
Sécurité enfants.  
Module WIFI intégré pour les services mode Digital (Home Connect). La disponibilité de la fonction Home Connect dépend de la fonctionnalité des services Home Connect dans le pays respectif. Les services Home Connect ne sont pas disponibles dans tous les pays. Plus d'informations sur: [www.home-connect.com](http://www.home-connect.com).

#### Programmes

Eco 40-60.  
Coton.  
Coton couleurs.  
Synthétiques.  
Rapide/Mixte.  
Délicat/Soie.  
Automatique délicat.  
Sport.  
Super 15/30.  
Laine.  
Couleurs foncées.  
Automatique.  
Mémoire.  
Programmes supplémentaires: chemises, Allergy Plus, nettoyage du tambour, rinçage simple, essorage, vidange.  
Options: Démarrage à distance, Intensive Plus, Speed Perfect, Rinçage Plus, Repassage Plus, Arrêt cuve pleine, Water Plus, Lavage silencieux, Prélavage, Anti-tâches.

#### Caractéristiques

#### Caractéristiques

##### Classe d'efficacité énergétique

C

**Consommation énergétique pondérée en kWh pour 100 cycles de lavage Eco 40-60**

67

##### Capacité maximale en kg

10,0

**Consommation d'eau du programme Eco en litres par cycle**

49

**Durée du programme Eco 40-60 en heures et en minutes à la capacité nominale**

3:55

**Classe d'efficacité d'essorage du programme Eco 40-60**

A

**Classe d'émissions de bruit acoustique dans l'air**

A

**Émissions de bruit acoustique dans l'air**

72

**Intégrable / Pose-libre**

Pose libre

**Hauteur avec top**

850

**Dimensions du produit**

848 x 598 x 590

**Poids net**

83,103

**Puissance de raccordement**

2300

**Intensité**

10

**Tension**

220-240

**Fréquence**

50

**Certificats de conformité**

CE, E17D UKCA marking, Eurasian, G-Mark, Ukraine, VDE

**Longueur du cordon électrique**

160

**Charnière de porte**

À gauche

**Roulettes**

non

**Power consumption standby/network: Veuillez consulter le manuel pour savoir comment couper la fonction WiFi.**

1,5

**Time auto-mode veille/réseau**

5,0

**Code EAN**

4242006294786

**Indice de réparabilité**

7,7

**Type de montage**

Pose libre

**Types de consommation et de connexion**

2021-10-25

Page 1

Système de dosage intelligent iDos 2.0 pour un dosage automatique de la lessive liquide et de l'adoucissant.  
Capacité variable automatique de 1 à 10 kg.  
Éclairage intérieur du tambour.  
Tiroir avec compartiment pour détergent, avec nettoyage automatique après chaque cycle de lavage.  
Tambour en inox avec structure en forme de goutte d'eau.  
Technologie de moteur BLDC innovantes pour plus de performances, une plus grande durabilité ainsi qu'une moindre consommation énergétique et une réduction du niveau sonore.

#### Consommations

Classe d'efficacité énergétique C sur une échelle de A à G.  
Consommation d'eau 49 l.  
Consommation énergétique 67 kWh pour 100 cycles.

#### Conseils d'installation

Charnières gauche.  
Grand hublot avec une ouverture à 180 °.  
Pieds réglables en hauteur.  
Installation sous plan de travail possible: 85 cm.  
Possibilité d'installation en colonne sous le sèche-linge WT 260 110 en combinaison avec l'accessoire spécial correspondant WA 027 400 (avec plateau coulissant sous la réf. SAV 17001528) ou sans plateau coulissant uniquement sous la réf. SAV 17001527.

#### Valeurs de raccordement

Puissance absorbée : 2.3 kW.  
Câble de raccordement 1.60 m avec prise.  
Raccordement à l'eau avec raccord 3/4".

WM260164  
Lave-linge  
Posable, encastrable sous-plan ou  
superposable  
Largeur 60 cm, hauteur 84,8 cm

2021-10-25  
Page 2

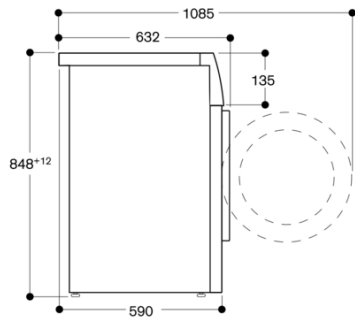

mesures en mm

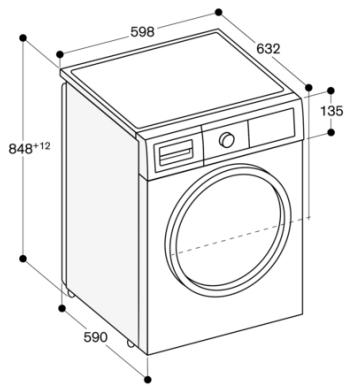

mesures en mm